

 IQAir

Atem[®] Car

User Guide

Benutzerhandbuch

Guide de l'utilisateur

Guía del usuario

Manuale d'uso

Käyttöopas

Användarhandbok

Οδηγίες χρήσης

用戶指南

使用者指南

ユーザーガイド

사용자 설명서

Przewodnik użytkownika

Руководство пользователя

उपयोगकर्ता मार्गदर्शिका

دليل المستخدم

Συγχαρητήρια για την αγορά του καθαριστή αέρα IQAir Atem®. Μελετήστε προσεκτικά τις παρούσες οδηγίες χρήσης ώστε να εξοικειωθείτε με τα ειδικά χαρακτηριστικά και τις λειτουργίες αυτού του προϊόντος της IQAir®. Φυλάξτε το παρόν έγγραφο σε ασφαλές μέρος για μελλοντική χρήση.

Στοιχεία προϊόντος

- 1 Καθαριστής αέρα
- 2 Βάση αυτοκινήτου
- 3 Ζώνη και πόρπη
- 4 Φίλτρο HyperHEPA® Plus
- 5 Σιγαστήρας
- 6 Αντάπτορας ρεύματος αυτοκινήτου
- 7 Πίσω κάλυμμα
- 8 Οδηγός γρήγορης εκκίνησης και Οδηγίες χρήσης



Σημαντικές προειδοποιήσεις ασφαλείας

Πριν την έναρξη

Ο καθαριστής αέρα αυτοκινήτου IQAir Atem® είναι ο ιδανικός τρόπος για να απολαμβάνετε καθαρότερο αέρα μέσα στο αυτοκίνητό σας. Ο καθαριστής αέρα θα πρέπει να χρησιμοποιείται μόνο μαζί με τη σχετική βάση αυτοκινήτου, τα εξαρτήματα ισχύος και/ή το υλισμικό που εσωκλείεται στο πακέτο παράδοσης. Κακή χρήση μπορεί να οδηγήσει σε τραυματισμούς, δυσλειτουργία και/ή ζημιά



Διαβάστε προσεκτικά τις οδηγίες χρήσης πριν τη χρήση του προϊόντος και φυλάξτε τις για μελλοντική χρήση.

• Όπως με όλες τις ηλεκτρονικές συσκευές, φυλάτε το προϊόν μακριά από παιδιά κάτω των 8 ετών. Η συσκευή δεν είναι παιχνίδι!

• Αυτό το προϊόν μπορεί να χρησιμοποιηθεί από παιδιά άνω των 8 ετών και άτομα με μειωμένες φυσικές, αισθητικές ή πνευματικές ικανότητες, ή με έλλειψη εμπειρίας και γνώσης,

μόνο εφόσον αυτά τα άτομα έχουν εκπαιδευτεί από υπεύθυνο άτομο ως προς την ασφαλή χρήση της συσκευής και έχουν κατανοήσει τους πιθανούς κινδύνους. Ο καθαρισμός και η συντήρηση χρήστη δεν θα πρέπει να γίνονται από παιδιά χωρίς επιτήρηση.

Για να μειωθεί ο κίνδυνος φωτιάς, ηλεκτροπληξίας ή τραυματισμού, διαβάστε τις προειδοποιήσεις πριν τη χρήση του προϊόντος.

• Προς αποφυγή ηλεκτροπληξίας ή φωτιάς, συνδέετε το προϊόν μόνο σε κατάλληλες, ευκολα προσβάσιμες συνδέσεις ρεύματος.

Χρησιμοποιείτε μόνο τα εξαρτήματα ισχύος που παρέχονται από την IQAir.

• Χρησιμοποιείτε τα εξαρτήματα ισχύος μόνο εντός του οχήματος και σε στεγνά περιβάλλοντα.

• Μην χρησιμοποιείτε κατεστραμμένους αντάπτορες ρεύματος, καλώδια

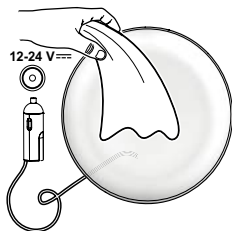

Σημαντικές προειδοποιήσεις ασφαλείας

ή βύσματα. Εάν αυτά έχουν καταστραφεί, πρέπει να απορριφθούν και να αντικατασταθούν μόνο με γνήσια εξαρτήματα ισχύος IQAir Atem.

• Απαγορεύεται η εισχώρηση υγρών στο προϊόν ή η επαφή του με υγρά. Εδώ συμπεριλαμβάνονται ενδεικτικά: το νερό, τα απορρυπαντικά ή τα εύφλεκτα διαλυτικά.

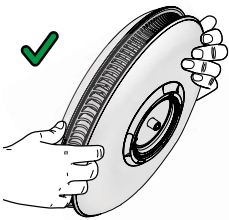
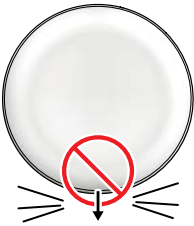

• Για τον καθαρισμό της συσκευής:
- Αποσυνδέστε από την τροφοδοσία ρεύματος.
- Χρησιμοποιείτε μόνο ένα μαλακό, στεγνό πανί.

• Για τη συντήρηση των καλωδίων και βυσμάτων:
- Διατηρείτε τα βύσματα καθαρά και στεγνά.

- Φυσήξτε σκόνη που μπορεί να έχει συσσωρευτεί στα βύσματα των καλωδίων σύνδεσης.

Μην βυθίζετε ποτέ το προϊόν ή εξαρτήματά του σε νερό / τρεχούμενο νερό.

• Ποτέ μην καλύπτετε τη μονάδα, ούτε να εμποδίζετε με οποιονδήποτε τρόπο την είσοδο και την έξοδο αέρα.

• Μην εισάγετε αντικείμενα ή τα δάχτυλά σας μέσα στα στόμια ροής αέρα.

• Αυτό το προϊόν διαθέτει τεχνολογία υψηλής ακρίβειας. **Μην το πετάτε κάτω**, μην το τροποποιείτε και μην το εκθέτετε σε προσκρούσεις.

• Σηκώνετε και μεταφέρετε τον καθαριστή αέρα χρησιμοποιώντας και τα δύο χέρια, για να τον πιάνετε καλά.

• Αυτό το προϊόν προορίζεται μόνο για χρήση σε επιβατικά οχήματα.

• Μην κάθεστε επάνω ή τοποθετείτε αντικείμενα επάνω στον καθαριστή αέρα.

Σημαντικές προειδοποιήσεις ασφαλείας

- Χρησιμοποιείτε το προϊόν μαζί με τον αντίστοιχο αντάπτορα όπως παραδίδεται στη γνήσια συσκευασία του.
- Στη μη ενδεδειγμένη χρήση του προϊόντος περιλαμβάνεται η χρήση του σε υγρά ή βρεγμένα περιβάλλοντα.
- Χρησιμοποιείτε τον καθαριστή αέρα μόνο σε στεγνά περιβάλλοντα.
- Αντίθετη χρήση μπορεί να οδηγήσει σε τραυματισμούς, δυσλειτουργία και ζημιά.
- Περιορισμοί χρήσης: Το προϊόν αυτό πρέπει να χρησιμοποιείται μόνο για τη βελτίωση της ποιότητας αέρα μέσα σε ένα όχημα. Είναι ακατάλληλο για χρήση σε τοξικά ή εκρηκτικά περιβάλλοντα ή για προστασία από επικίνδυνες αερομεταφερόμενες ουσίες.

Προειδοποίηση: Ποτέ μη χρησιμοποιείτε τον καθαριστή αέρα στο αυτοκίνητο εάν δεν τον έχετε τοποθετήσει σωστά.

- Μην τοποθετείτε τον καθαριστή αέρα ή τη βάση αυτοκινήτου δίπλα ή επάνω από έναν αερόσακο. Έτσι μπορεί να προκληθεί τραυματισμός ή δυσλειτουργία σε περίπτωση ανοίγματος του αερόσακου.
- Μην χρησιμοποιείτε την εφαρμογή Atem ενώ οδηγείτε. Η χρήση Smartphone κατά την οδήγηση απαγορεύεται στις περισσότερες χώρες.
- Εάν ο καθαριστής αέρα δεν τοποθετείται στο πίσω μέρος του καθίσματός σας, χρησιμοποιήστε την εναλλακτική μέθοδο τοποθέτησης που περιγράφεται παρακάτω.
- Μην εγκαθιστάτε σε σημεία που βρίσκονται τα ενεργά προσκέφαλα (προστασία έναντι αυχενικού τραυματισμού).
- Βεβαιωθείτε ότι ο εγκατεστημένος καθαριστής αέρα δεν παρεμβαίνει στους αερόσακους.
- Βεβαιωθείτε ότι το καλώδιο είναι τοποθετημένο με ασφάλεια και δεν παρεμβαίνει στην ασφαλή οδήγηση ή στα μηχανικά στοιχεία του οχήματός σας (π.χ.: καθίσματα, πόρτες).
- Τοποθετείτε πάντα και προσαρτάτε τον καθαριστή αέρα σε μια ασφαλή και σταθερή θέση.
- Ασφαλιζετε και ελέγχετε το προϊόν σας ανά τακτά χρονικά διαστήματα.



Η θέση των δηλώσεων συμμόρφωσης στον καθαριστή αέρα Atem βρίσκεται κάτω από το επάνω κάλυμμα.

- Διατηρείτε το Atem μακριά από εξαρτήματα σχετικά με την ασφάλεια του αυτοκινήτου σας και μην εγκαθιστάτε το προϊόν σας πάνω ή δίπλα σε αυτά (π.χ. αερόσακοι ή μηχανισμοί αποδέσμευσης).
- Προσαρτάτε το προϊόν κατά τέτοιο τρόπο ώστε να μην προκληθεί τραυματισμός στους επιβάτες σε περίπτωση σύγκρουσης ή ατυχήματος.
- Βεβαιωθείτε ότι υπάρχει επαρκής χώρος ανάμεσα στον τοποθετημένο στο προσκέφαλο καθαριστή αέρα και σε έναν επιβάτη σε κάθισμα πίσω από αυτόν.
- Τηρείτε πάντα όλους τους κανόνες ασφαλούς οδήγησης της χώρας σας και εξασφαλίζετε ότι όσοι βρίσκονται στο αυτοκίνητο δεν τίθενται σε κίνδυνο λόγω της εγκατάστασης.

Ηλεκτρομαγνητική Συμβατότητα (ΗΜΣ)

- Ο όρος Ηλεκτρομαγνητική Συμβατότητα σημαίνει την ικανότητα του προϊόντος να λειτουργεί ομαλά σε περιβάλλον όπου υπάρχουν ηλεκτρομαγνητική ακτινοβολία και ηλεκτροστατικά φορτία, χωρίς να προκαλεί ηλεκτρομαγνητικές παρεμβολές σε άλλους εξοπλισμούς.
- Η ηλεκτρομαγνητική ακτινοβολία μπορεί να προκαλέσει παρεμβολές σε άλλους εξοπλισμούς. Παρότι το προϊόν πληροί τους αυστηρούς κανονισμούς και τα σχετικά πρότυπα, το IQAir δεν αποκλείεται να προκαλέσει παρεμβολές σε άλλους εξοπλισμούς.

Περιβάλλον

Φιλικό προς το περιβάλλον. Μην απορρίπτετε το προϊόν στα οικιακά απορρίμματα. Παραδώστε το στην κοντινή σας δημόσια υπηρεσία ανακύκλωσης. Τα φίλτρα μπορούν να απορρίπτονται στα οικιακά απορρίμματα.

Αποθήκευση προϊόντος

Όταν δεν χρησιμοποιείται, αποθηκεύετε τη συσκευή Atem σε ένα καθαρό και στεγνό μέρος. Για ιδανική αποθήκευση, χρησιμοποιείτε τη γνήσια συσκευασία.

Στοιχεία προϊόντος και συναρμολόγηση

Στοιχεία προϊόντος

Βλ. εικόνα προϊόντος στην εσωτερική σελίδα του εξωφύλλου.

- 1 Καθαριστής αέρα
- 2 Βάση αυτοκινήτου
- 3 Ζώνη και πόρπη
- 4 Φίλτρο HyperHEPA® Plus
- 5 Σιγαστήρας
- 6 Αντάπτορας ρεύματος αυτοκινήτου
- 7 Πίσω κάλυμμα
- 8 Οδηγός γρήγορης εκκίνησης και Οδηγίες χρήσης

Σημαντική σημείωση!

Μην θέτετε σε λειτουργία τον καθαριστή αέρα παρά μόνο εάν έχει εγκατασταθεί σωστά στο όχημα. Εάν δεν είστε σίγουροι εάν η εγκατάσταση παρεμβαίνει στον προστατευτικό εξοπλισμό του αυτοκινήτου σας, συμβουλευτείτε έναν επαγγελματία εξοικειωμένο με την τεχνολογία του αυτοκινήτου σας ή μελετήστε την εναλλακτική τοποθέτηση στο μαλακό τμήμα ενός καθίσματος του αυτοκινήτου.



Βάση αυτοκινήτου

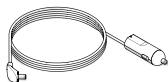

Αντάπτορας ρεύματος αυτοκινήτου



Ζώνη και πόρπη

Συναρμολόγηση

Το κουτί kit αξεσουάρ αυτοκινήτου περιέχει τη βάση αυτοκινήτου Atem, το σετ ζώνης και πόρπης, τον αντάπτορα ρεύματος αυτοκινήτου, τον οδηγό γρήγορης εκκίνησης και τις οδηγίες χρήσης.

Να εγκαθιστάτε πάντα επάνω σε καθίσματα τα οποία έχουν δύο ράβδους για τη σύνδεση του προσκέφαλου με το κάθισμα. Για άλλες επιλογές τοποθέτησης δείτε το απόσπασμα «Εναλλακτική θέση τοποθέτησης.»

Σύνδεση της ζώνης και της πόρπης στη βάση αυτοκινήτου.

Βήμα 1: Σύνδεση της ζώνης και της πόρπης στη βάση αυτοκινήτου. Τοποθετήστε τη βάση αυτοκινήτου επάνω σε μια επίπεδη επιφάνεια με το λογότυπο Atem να βλέπει προς τα επάνω. Εισαγάγετε τα άκρα της ζώνης μέσα από τις δύο θηλιές ζώνης δεξιά και αριστερά από το λογότυπο Atem στη βάση αυτοκινήτου. Τροφοδοτήστε τη ζώνη μέσα από τις θηλιές με τη γραμμή της ζώνης να κοιτάζει κάτω. Τραβήξτε τη ζώνη εντελώς μέσα από τις θηλιές ζώνης, έτσι ώστε η πόρπη να ακουμπάει στο κέντρο ανάμεσα και στις δύο θηλιές ζώνης.

Σύνδεση της βάσης αυτοκινήτου στις ράβδους προσκέφαλου.

Το σετ βάσης αυτοκινήτου για τον καθαριστή αέρα αυτοκινήτου Atem έχει σχεδιαστεί έτσι ώστε να είναι συμβατό με μια ευρεία γκάμα καθισμάτων αυτοκινήτων.

Βήμα 2: Σηκώστε το προσκέφαλο για επαρκές κενό ώστε να μπορεί η σύνδεση της βάσης να ταιριάζει εύκολα μεταξύ προσκέφαλου και άνω μέρους καθίσματος.

Βήμα 3: Τοποθετήστε τη βάση αυτοκινήτου πίσω από το προσκέφαλο καθίσματος και περάστε την πόρπη ανάμεσα στις ράβδους μέσα από το μπροστινό τμήμα.

Βήμα 4: Τυλίξτε το ένα άκρο της ζώνης γύρω από μια ράβδο προσκέφαλου, οδηγήστε τη ζώνη μέσα από την πόρπη και τραβήξτε τη

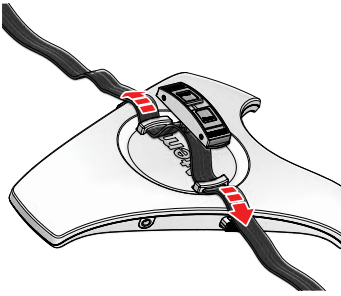

Βήμα 1: Εισαγάγετε τα άκρα της ζώνης μέσα από τις δύο θηλιές ζώνης στη βάση αυτοκινήτου όπως απεικονίζεται.

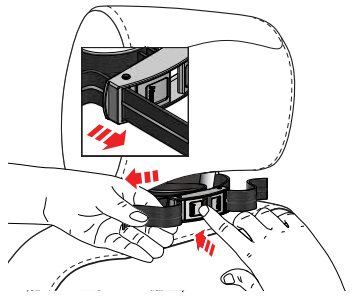

Βήμα 4: Τυλίξτε τα δύο άκρα της ζώνης γύρω από τις ράβδους προσκέφαλου και εισαγάγετέ τα μέσα από την πόρπη και τραβήξτε.

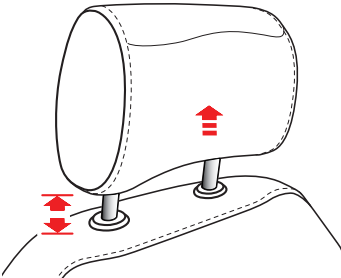

Βήμα 2: Σηκώστε επάνω το προσκέφαλο για επαρκές κενό.

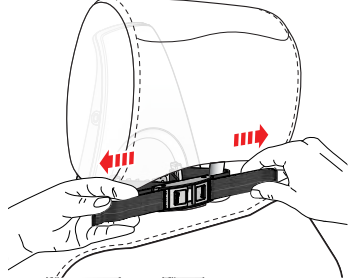

Βήμα 5: Τραβήξτε τα δύο άκρα της ζώνης έξω και μακριά για να ασφαλίσετε σφιχτά τη βάση αυτοκινήτου.

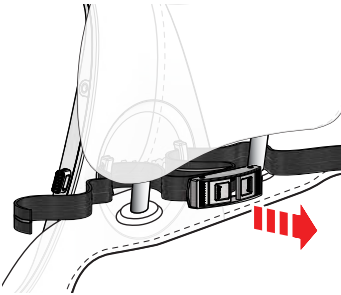

Βήμα 3: Τοποθετήστε τη βάση αυτοκινήτου πίσω από το προσκέφαλο καθίσματος και περάστε την πόρπη ανάμεσα στους στύλους.

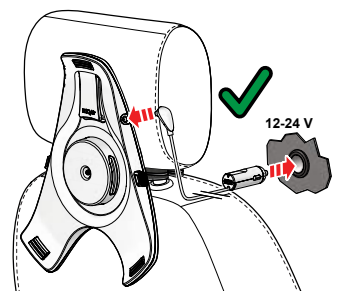

Βήμα 6: Συνδέστε τον αντάπτορα ρεύματος αυτοκινήτου.

ζώνη σφιχτά για να ασφαλίσετε τη βάση αυτοκινήτου γύρω από τη ράβδο. Κάντε το ίδιο γύρω από τη δεύτερη ράβδο με το άλλο άκρο της ζώνης.

Βήμα 5: Τραβήξτε τα δύο άκρα της ζώνης έξω και μακριά από το κέντρο της πόρπης για να ασφαλίσετε σφιχτά τη βάση αυτοκινήτου στο κάθισμα.

Σύνδεση του αντάπτορα ρεύματος αυτοκινήτου.

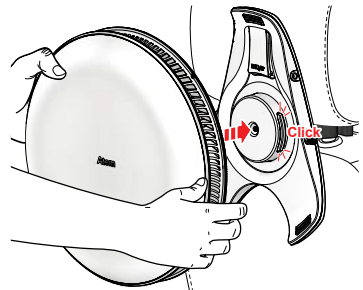

Βήμα 7: Πιάστε, προσαρτήστε και κουμπώστε στη θέση του.

Βήμα 6: Συνδέστε τον αντάπτορα ρεύματος αυτοκινήτου με το μικρό γωνιακό βύσμα στη βάση αυτοκινήτου και με το μεγάλο βύσμα μέσα στην έξοδο ισχύος του αυτοκινήτου. Βεβαιωθείτε ότι το καλώδιο είναι τοποθετημένο με ασφάλεια και δεν παρεμβαίνει στην ασφαλή οδήγηση ή στα μηχανικά στοιχεία του οχήματός σας (π.χ.: καθίσματα, πόρτες).

Σημαντικό: Σε οχήματα που διαθέτουν εξόδους με συνεχή ισχύ (συνήθως στο πίσω μέρος του οχήματος), ο αντάπτορας ρεύματος πρέπει να αποσυνδέεται όταν το όχημα είναι σταθμευμένο για περισσότερο από μια εβδομάδα, προς αποφυγή περιττής εκφόρτισης της μπαταρίας οχήματος.

Προσάρτηση του καθαριστή αέρα στη βάση αυτοκινήτου.

Βήμα 7: Για να προσαρτήσετε τον καθαριστή αέρα πιάστε σφιχτά και ευθυγραμμίστε το πίσω μέρος του καθαριστή αέρα με τη βάση αυτοκινήτου και πιέστε μέσα στη βάση αυτοκινήτου. Ο καθαριστής αέρα ασφαλιζει

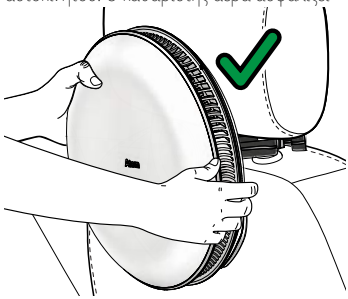

Βήμα 8: Τραβήξτε για να βεβαιωθείτε ότι η εγκατάσταση είναι ασφαλής.

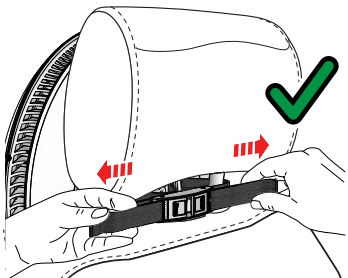

Βήμα 9: Σφίξτε ξανά τη ζώνη όπως χρειάζεται.

σφιχτά μέσα στη βάση αυτοκινήτου και πρέπει να ακούσετε ένα κλικ κατά την ασφάλιση στη σωστή θέση.

Για την ασφαλή εγκατάσταση.

Βήμα 8: Τραβήξτε τον καθαριστή αέρα πίσω για να βεβαιωθείτε ότι έχει ασφαλίσει πλήρως επάνω στη βάση αυτοκινήτου.

Βήμα 9: Σφίξτε εκ νέου τη ζώνη για να εξασφαλίσετε ότι ο καθαριστής αέρα έχει στερεωθεί καλά στις ράβδους προσκέφαλου. Βάλτε τη ζώνη που περισσεύει κάτω από τη βάση αυτοκινήτου.

Εναλλακτική θέση τοποθέτησης στο μαλακό τμήμα καθίσματος

Εάν το σχέδιο καθίσματος του αυτοκινήτου σας δεν επιτρέπει τοποθέτηση του καθαριστή αέρα επάνω στο πίσω μέρος ενός προσκέφαλου ή υπάρχουν αμφισβητήσεις σχετικά με τεχνικά θέματα ή με την ασφάλεια, ακολουθήστε τις οδηγίες για τη στερέωση του καθαριστή αέρα αυτοκινήτου Atem σε ένα μη κατεληγμένο μαλακό τμήμα καθίσματος στο αυτοκίνητό σας.

Βήμα 1: Τοποθετήστε οριζόντια επάνω στο κάθισμα της επιλογής σας τη βάση αυτοκινήτου έτσι ώστε να βλέπει επάνω. Κλείστε τη ζώνη ασφαλείας και σφίξτε την.

Βήμα 2: Σύρετε τη βάση αυτοκινήτου κάτω από τη ζώνη και ασφαλίστε την μέσα στο άγκιστρο.

Βήμα 3: Συνδέστε το καλώδιο ρεύματος στη βάση αυτοκινήτου και στην έξοδο ρεύματος του αυτοκινήτου.

Βήμα 4: Τοποθετήστε τον καθαριστή αέρα μέσα στη βάση αυτοκινήτου. Βεβαιωθείτε ότι κουμπώνει και ασφαλιζει επάνω στη βάση αυτοκινήτου τραβώντας τον καθαριστή αέρα. Σφίξτε τη ζώνη εκ νέου μετά την εγκατάσταση του καθαριστή αέρα.

Ρυθμίστε τη θέση περιστρέφοντας τον καθαριστή αέρα.

Προειδοποίηση: Μην κάθεστε επάνω ή μην τοποθετείτε αντικείμενα επάνω στον καθαριστή αέρα.

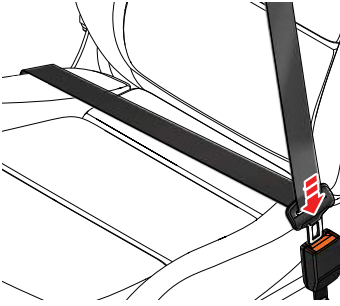

Βήμα 1: Κλείστε τη ζώνη ασφαλείας και σφίξτε την.

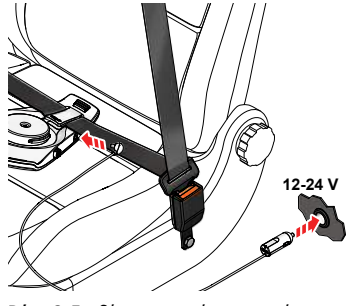

Βήμα 3: Συνδέστε τον αντάπτορα ισχύος αυτοκινήτου.

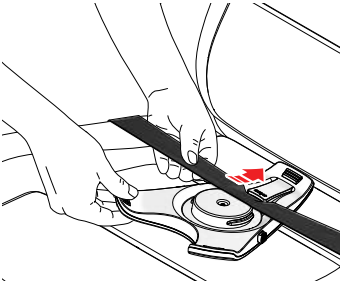

Βήμα 2: Σύρετε τη βάση αυτοκινήτου κάτω από τη ζώνη μέσα στο άγκιστρο ζώνης.

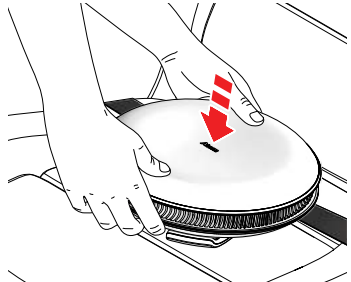

Βήμα 4: Κεντράρετε και τοποθετήστε τον καθαριστή αέρα επάνω στη βάση αυτοκινήτου.

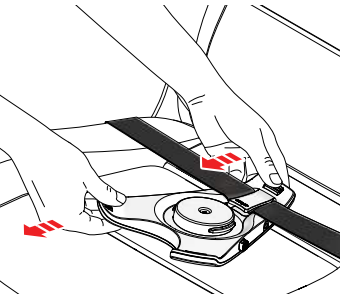

Σύρετε τη βάση αυτοκινήτου προς τα εμπρός ασφαλιζοντας τη ζώνη μέσα στο άγκιστρο ζώνης.

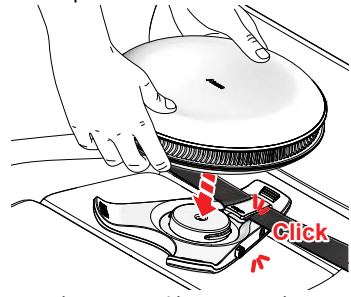

Κουμπώστε και ασφαλίστε προς τα κάτω τον καθαριστή αέρα. Ελέγξτε και σφίξτε τη ζώνη καθίσματος.

EL

Λίστα ελέγχου ασφαλείας για τον καθαριστή αέρα αυτοκινήτου Atem:

- Ελέγχετε την εγκατάσταση σας τακτικά ώστε να βεβαιωθείτε ότι όλα τα εξαρτήματα έχουν προσαρτηθεί σφικτά στη βάση αυτοκινήτου.
- Σφίγγετε τη ζώνη όταν απαιτείται ώστε να εξασφαλίζετε μια ασφαλή εγκατάσταση.
- Τα χαλασμένα ή σπασμένα αξεσουάρ (βάση αυτοκινήτου, ζώνη και πόρπη, καλώδιο ρεύματος) επιφέρουν μη ασφαλή λειτουργία και τραυματισμό. Αντικαθιστάτε τα χαλασμένα ή σπασμένα εξαρτήματα με γνήσια ανταλλακτικά IQAir.
- Διασφαλίζετε την ασφαλή εγκατάσταση του καλωδίου ρεύματος μακριά από μηχανικά και κινούμενα εξαρτήματα (π.χ. μηχανικά τμήματα του καθίσματος).

Χρήση για πρώτη φορά

Χρήση της διεπαφής χρήστη του καθαριστή αέρα αυτοκινήτου Atem και ρυθμίσεις των σημείων αφής.

Όταν το αυτοκίνητο εκκινείται και ο καθαριστής αέρα συνδέεται στην έξοδο ισχύος του αυτοκινήτου θα ακούσετε τον ήχο κουδουνιού ενεργοποίησης.

Για να αλλάξετε την ταχύτητα του ανεμιστήρα, χρησιμοποιήστε δύο δάχτυλα για να αγγίξετε το μπροστινό κεντρικό μέρος. Με κάθε

άγγιγμα, θα ακούτε έναν ήχο και θα βλέπετε το φως να αλλάζει. Το μέγεθος του φωτός αντιστοιχεί στην ταχύτητα αέρα.

Ρυθμίστε τη θέση εξόδου αέρα σύμφωνα με τις προτιμήσεις σας περιστρέφοντας τον καθαριστή αέρα.

Με την εφαρμογή Atem μπορείτε να απενεργοποιήσετε το σημείο αφής, ώστε να εμποδίσετε μη ηθελημένη αλληλεπίδραση των επιβατών.

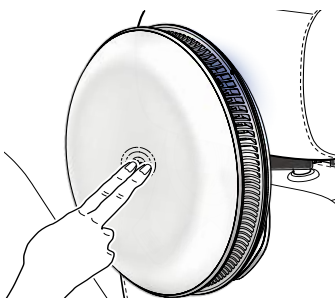

EL Σημείο αφής

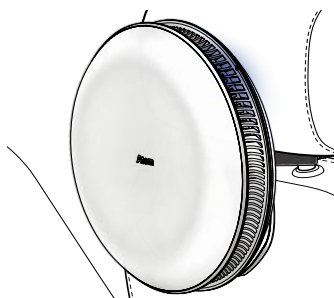

Μικρό μπλε φως και ήχος = χαμηλή ταχύτητα

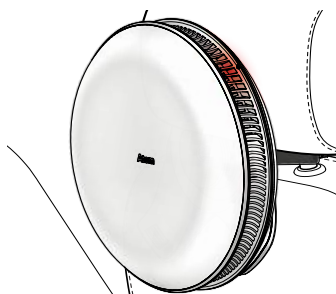

Κόκκινο φως και ήχος κουδουνιού = αναμονή



Μέτριο μπλε φως και ήχος = μεσαία ταχύτητα

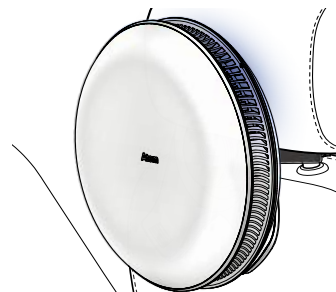

Φουλ μπλε φως και ήχος = υψηλή ταχύτητα (λειτουργία ψύξης)

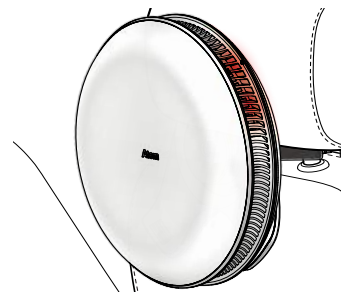

Διπλή κόκκινη αναλαμπή μαζί με ήχο = αλλαγή φίλτρου

Αντικατάσταση φίλτρου

Η συσκευή Atem θα προβάλει ένδειξη για την αντικατάσταση του φίλτρου με μία διπλή κόκκινη αναλαμπή μαζί με ήχο. Τώρα πρέπει να αλλάξετε το φίλτρο στη συσκευή Atem.

Βήμα 1: Απομακρύνετε τον καθαριστή αέρα από τη βάση αυτοκινήτου. Για να αποδεσμεύσετε τον καθαριστή αέρα από τη βάση αυτοκινήτου, κρατήστε τον καθαριστή αέρα και με τα δύο χέρια και πιέστε το ένα ή και τα δύο κουμπιά αποδέσμευσης στη βάση αυτοκινήτου και τραβήξτε πίσω για να αποδεσμεύσετε τον καθαριστή αέρα από τη βάση αυτοκινήτου.

Αποσυνδέστε τη συσκευή Atem από την πηγή ρεύματος πριν την αλλαγή του φίλτρου!

Αφαιρέστε τον καθαριστή αέρα από τη βάση αυτοκινήτου και τοποθετήστε τον προς τα κάτω σε μία ανθεκτική σε γδαρσίματα επιφάνεια με το πίσω μέρος να κοιτάζει προς τα επάνω.

Βήμα 2: Ανοίξτε το πίσω κάλυμμα. Στο πίσω κάλυμμα σημειώστε τους δείκτες κατεύθυνσης στον ασφαλιστικό δακτύλιο. Πιάστε καλά τον ασφαλιστικό δακτύλιο και περιστρέψτε τον προς τα αριστερά μέχρι να απελευθερωθεί το πίσω κάλυμμα. Θα πρέπει να μπορείτε να ανασηκώσετε εύκολα και προς τα έξω το πίσω μέρος.

Βήμα 3: Αφαιρέστε το παλιό φίλτρο τραβώντας τα πώματα και απορρίψτε το. Αντικαταστήστε το με ένα καινούριο φίλτρο IQAir Atem HyperHEPA® Plus και τοποθετήστε το καλά στη θέση του.

Βήμα 4: Τοποθετήστε το πίσω κάλυμμα και περιστρέψτε μαλακά, έως ότου οι ασφαλιστικοί πείροι ευθυγραμμιστούν στη θέση τους. Κρατήστε καλά και πιέστε κάτω τον ασφαλιστικό δακτύλιο περιστρέφοντάς τον προς τα δεξιά για να ασφαλίσει. Το πίσω κάλυμμα θα πρέπει να κλείνει τώρα με ασφάλεια. Τώρα μπορείτε να προσαρτήσετε τον καθαριστή αέρα στη βάση αυτοκινήτου για τη χρήση.

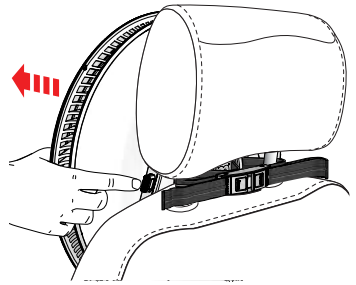

Βήμα 1: Για την απομάκρυνση πιέστε το ένα ή και τα δύο κουμπιά αποδέσμευσης στη βάση αυτοκινήτου.

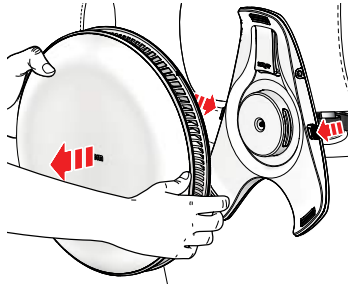

Κρατήστε τον καθαριστή αέρα και με τα δύο χέρια και πιέστε το ένα ή και τα δύο κουμπιά αποδέσμευσης στη βάση αυτοκινήτου.

EL

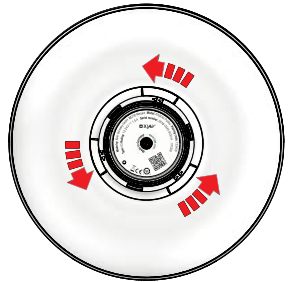

Βήμα 2: Για το ξεκλείδωμα, περιστρέψτε τον ασφαλιστικό δακτύλιο προς τα αριστερά.

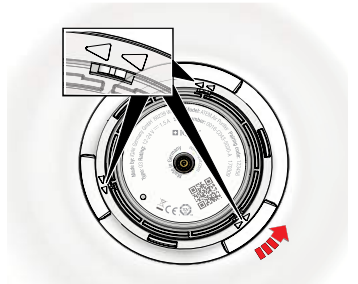

Κατεύθυνση ανοίγματος πίσω καλύμματος αντικατάστασης φίλτρου.

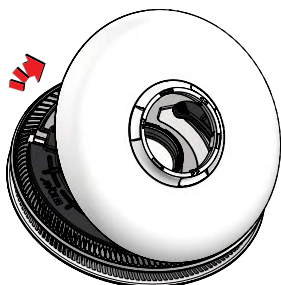

Ανασηκώστε προς τα έξω το πίσω κάλυμμα.

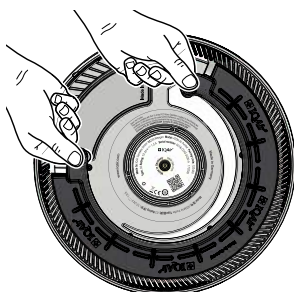

EL **Βήμα 3:** Σηκώστε τα πώματα για να απομακρύνετε το φίλτρο, αντικαταστήστε με νέο φίλτρο.

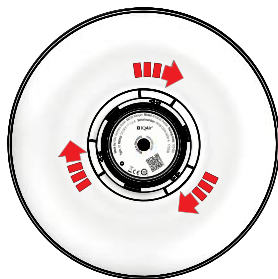

Βήμα 4: Αντικαταστήστε το πίσω κάλυμμα και γυρίστε δεξιόστροφα για την ασφάλιση.



Εφαρμογή IQAir Atem

Μη χρησιμοποιείτε την εφαρμογή κατά τη χρήση του αυτοκινήτου.

Για τη βελτίωση της εμπειρίας χρήστη και το ξεκλείδωμα πρόσθετων λειτουργιών του καθαριστή αέρα IQAir Atem, κατεβάστε και εγκαταστήστε την εφαρμογή IQAir Atem για Apple ή Android. Στις λειτουργίες

και τα πλεονεκτήματα της εφαρμογής συγκαταλέγονται:

Έλεγχος αφής
Προσαρμοσμένες ρυθμίσεις ταχύτητας ανεμιστήρα
Ρυθμίσεις φωτός και ήχου
Ειδοποιήσεις διάρκειας ζωής του φίλτρου

Με την εφαρμογή θα έχετε πρόσβαση σε όλες τις λειτουργίες και τις εξατομικευμένες ρυθμίσεις που είναι διαθέσιμες για τη συσκευή Atem. Να θυμάστε ότι η λειτουργία Bluetooth® πρέπει να είναι νωρίτερα ενεργοποιημένη στο smartphone σας. Για την εγκατάσταση ακολουθήστε τις οδηγίες ρύθμισης στην εφαρμογή.

Σύνδεση Bluetooth

Συνδέστε τη συσκευή smartphone σας με τη συσκευή Atem χρησιμοποιώντας την εφαρμογή IQAir Atem. Η συσκευή Atem είναι αυτόματα σε λειτουργία εντοπισμού και θα εμφανιστεί στο σημείο Bluetooth της εφαρμογής.

Για τη σύνδεση, αγγίξτε το όνομα της συσκευής Atem. Εισάγετε τον κωδικό Bluetooth PIN που θα βρείτε στο πίσω μέρος των οδηγιών χρήσης, στο πίσω μέρος του καθαριστή αέρα και στην ετικέτα συσκευασίας.

Λειτουργία αφής

Με την εφαρμογή μπορείτε να απενεργοποιήσετε τη λειτουργία αφής ώστε να εμποδίσετε μη ηθελημένη αλληλεπίδραση των επιβατών.

Για να επανενεργοποιήσετε τη λειτουργία αφής χωρίς την εφαρμογή, πατήστε τα δάχτυλά σας στον τομέα αφής για 5 δευτερόλεπτα.

Επίλυση προβλημάτων

Επισκεφθείτε το τμήμα υποστήριξης Atem στην ιστοσελίδα.

Πρόσθετα εξαρτήματα και φίλτρα

Μία λίστα των διαθέσιμων φίλτρων και ανταλλακτικών για τον καθαριστή αέρα Atem μπορείτε να βρείτε, επίσης, στην ιστοσελίδα: www.iqair.com

Ευθύνες, Εγγύηση και Πληροφορίες σέρβις Κατασκευαστής του Προϊόντος

Η IQAir AG, εδώ καλούμενη ως IQAir, είναι υπεύθυνη για την παροχή του προϊόντος, συμπεριλαμβανομένων των Οδηγιών Χρήσης και των γνήσιων εξαρτημάτων, σε πλήρη ασφαλή κατάσταση. Οι κατασκευαστές εξαρτημάτων για το προϊόν που δεν είναι της IQAir ευθύνονται για τον σχεδιασμό, την εφαρμογή και την γνωστοποίηση σχεδίων ασφαλείας για τα προϊόντα τους, ενώ είναι επίσης υπεύθυνοι για την αποτελεσματικότητα αυτών των σχεδίων ασφαλείας σε συνδυασμό με το προϊόν IQAir.

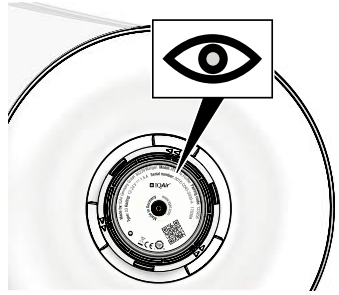

Η θέση των πληροφοριών προϊόντος και των προδιαγραφών είναι πίσω.

Διεθνής Περιορισμένη Εγγύηση και Σέρβις

Η εγγύηση IQAir δίνεται εφόσον το προϊόν χρησιμοποιείται σύμφωνα με τον προοριζόμενο σκοπό του και τις οδηγίες λειτουργίας.

Τροποποίηση του αντάπτορα ρεύματος αυτοκινήτου ή χρήση εξαρτημάτων ισχύος που δεν είναι της IQAir ακυρώνουν την εγγύηση. Αυτό το προϊόν υπόκειται στους όρους που ορίζονται στη Διεθνή Περιορισμένη Εγγύηση, την οποία μπορείτε να κατεβάσετε από την σελίδα της IQAir, www.iqair.com. Η πρότερη εγγύηση είναι αποκλειστική και αντικαθιστά όλες τις άλλες εγγυήσεις, τους όρους, εκφράσεις ή συνααινέσεις, είτε στην πραγματικότητα ή δια της λειτουργίας του νόμου, θεσμικά ή άλλως, συμπεριλαμβανομένων εγγυήσεων, όρων ή εγγύησης, καταλληλότητας για έναν συγκεκριμένο σκοπό, ικανοποιητικής ποιότητας και μη παραποίησης, όλων ρητώς αποποιημένων.

Για λεπτομερείς πληροφορίες σχετικά με την αξίωση εγγύησης σε περίπτωση ελαττωματικής συσκευής, επισκεφθείτε την ιστοσελίδα της IQAir, επικοινωνήστε με τον διανομέα IQAir ή τον κοντινότερο αντιπρόσωπο της IQAir.

Εάν χρειάζεστε πληροφορίες σχετικά με τα προϊόντα IQAir ή έχετε πρόβλημα με το προϊόν σας, επισκεφθείτε την ιστοσελίδα της IQAir www.iqair.com ή επικοινωνήστε με το κατάστημα από όπου αγοράσατε το προϊόν για περαιτέρω υποστήριξη. ■

Τεχνικές προδιαγραφές

Μοντέλο:

Καθαριστής Αέρα αυτοκινήτου Atem

Ονομαστική ισχύς:

12-24V --- 1.5A max

Αντάπτορας ρεύματος:

Μοντέλο: Αντάπτορας ρεύματος αυτοκινήτου Atem 250.60.20.25

Είσοδος: 12-24V --- 4A max

Έξοδος USB: 5V --- 2.1A max

DC εξόδου: 12-24V --- 2A max

Διαστάσεις (μόνο καθαριστή αέρα):

M x Y x Π 300 x 300 x 85 mm 12 x 12 x 3.4 in

Βάρος (μόνο καθαριστή αέρα):

1850g / 4.1lbs



Manufacturer:

IQAir Germany GmbH

Karl-Maybach-Straße 18
88239 Wangen im Allgäu
Germany

Distribution:

IQAir North America

IQAir North America, Inc.
14351 Firestone Blvd.
La Mirada, CA 90638
USA

IQAir International

Incen AG
Hauptstrasse 104
9422 Staad
Switzerland

IQAir China

DRC Liangmaqiao Diplomatic
Office Building, Suite 1305B
No.19 Dongfang Dong Road
Chaoyang District
100600 Beijing
Tel.: 400 108 5117

www.iqair.com